

Lafuma®



ORON 150 ALU

LFM5400 • 150 cm > 200 cm

ORON 200 ALU

LFM5403 • 200 cm > 260 cm

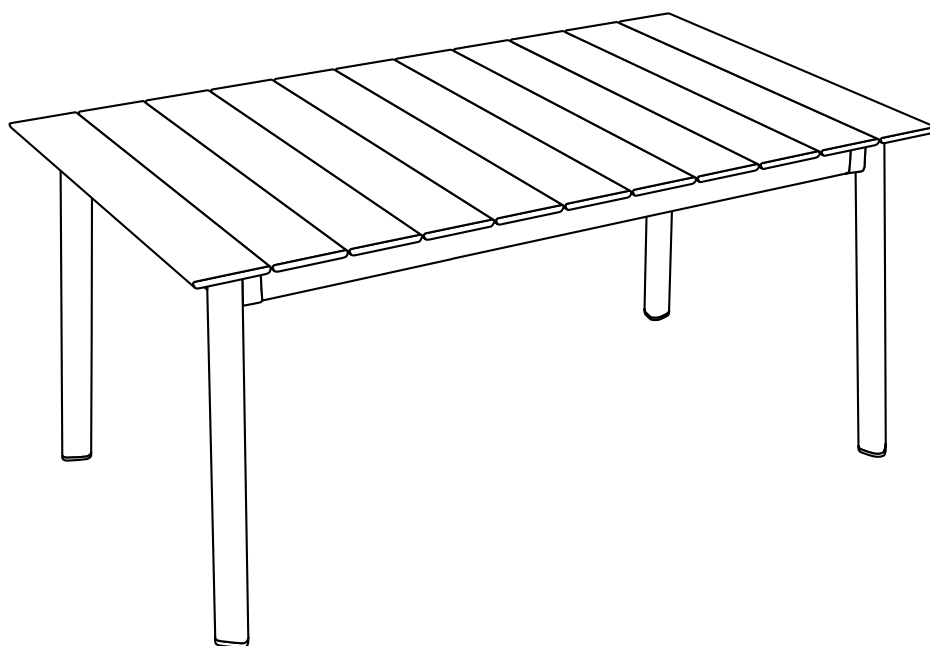

Important : à conserver pour de futurs besoins de références, à lire attentivement.

Important : keep this manual for future reference, please read carefully.

Wichtig : Bitte diese Anleitung für den späteren Gebrauch aufheben und sie aufmerksam lesen.

Belangrijk : Te bewaren voor later gebruik, aandachtig lezen.

Importante : da conservare per esigenze future di riferimento, da leggere attentamente.

Importante : consérverse para futuras necesidades de referencia, léase atentamente.

Importante: guarde este manual para futuras referências. Leia atentamente.

Viktigt: opbevar denne manual til fremtidig reference. Læs den omhyggeligt.

Viktig: ta vare på denne bruksanvisningen for fremtidig referanse. Les nøye.

Viktigt: spara denna manual för framtida referens. Läs noggrant.

Ważne: zachowaj tę instrukcję do wykorzystania w przyszłości. Przeczytaj uważnie.

Важливо: збережіть цей посібник для подальшого використання. Уважно прочитайте.

Důležité: uschovejte si tento návod pro budoucí potřebu. Pečlivě si jej přečtěte.



Ce produit est destiné à un usage domestique • This product is designed for domestic use • Dieses Produkt ist für den Hausgebrauch bestimmt • Dit product is bedoeld voor huishoudelijk gebruik • Questo apparecchio è destinato a un utilizzo domestico • Este producto está destinado a un uso doméstico • Este produto foi concebido para uso doméstico • Dette produkt er beregnet til husholdningsbrug • Dette produktet er beregnet for husholdningsbruk • Denna produkt är avsedd för hushållsbruk • Ten produkt jest przeznaczony do użytku domowego • Цей продукт призначений для домашнього використання • Tento výrobek je určen pro domácí použití

A x1

B x2

C x1

D x1

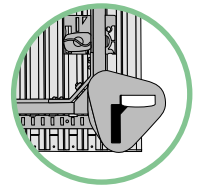
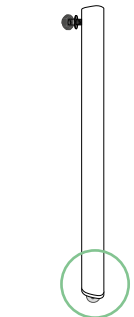
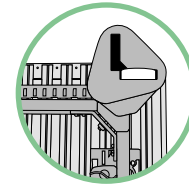
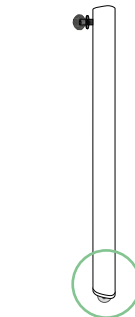
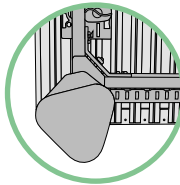
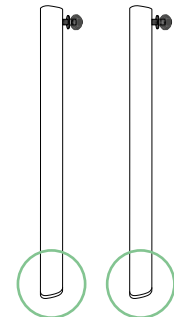
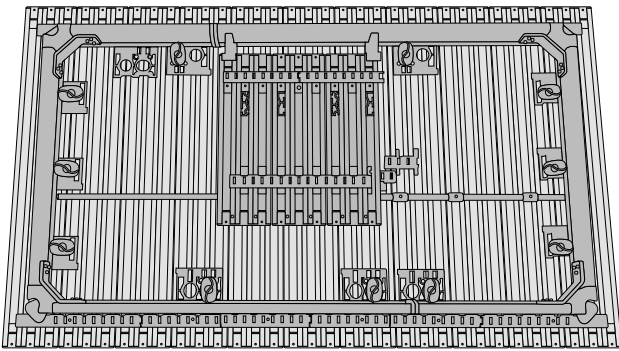

1 x4

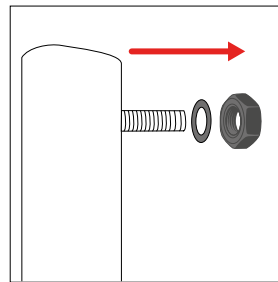
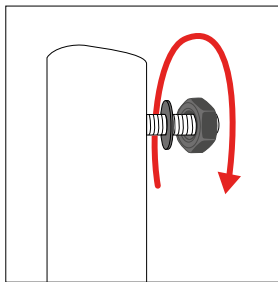

2

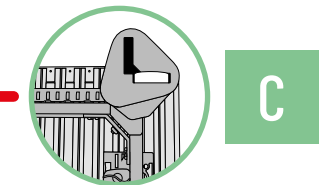
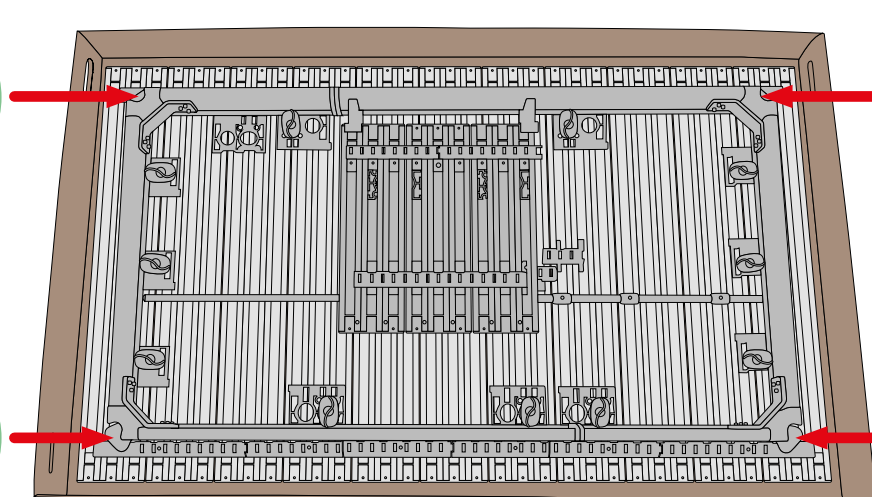
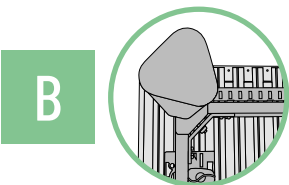

3

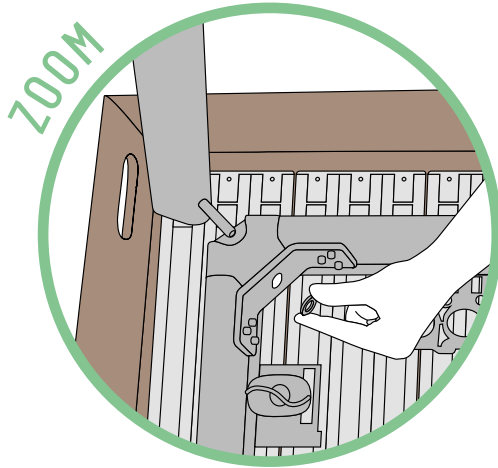
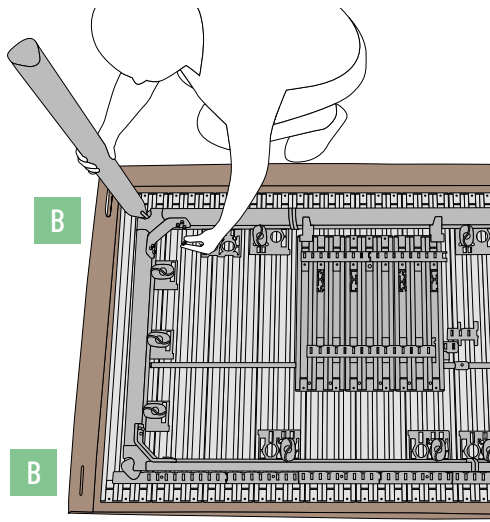

x4

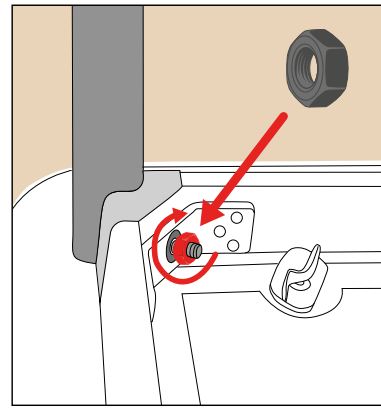
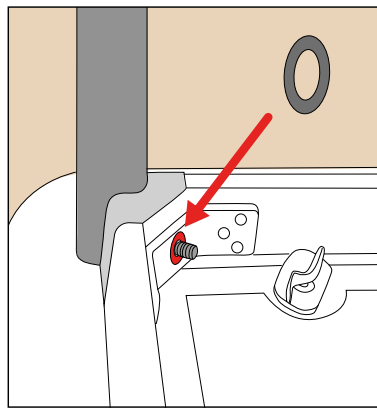
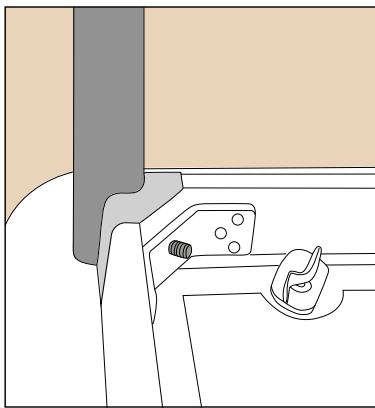

4

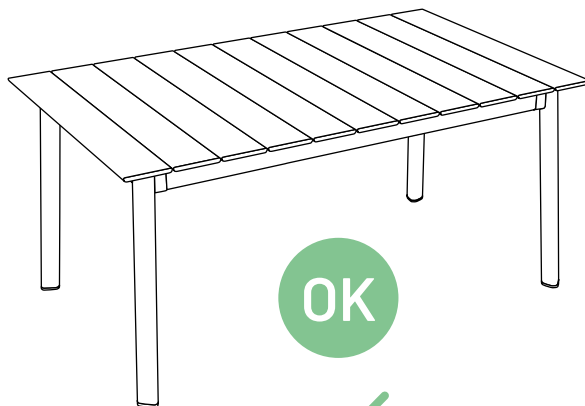
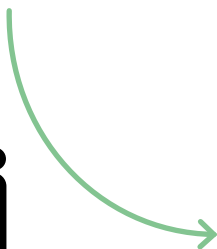
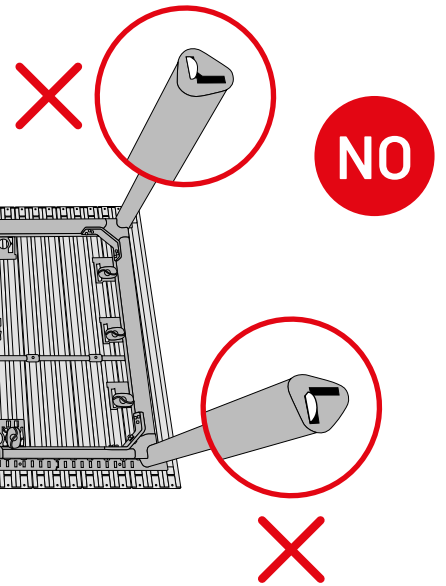
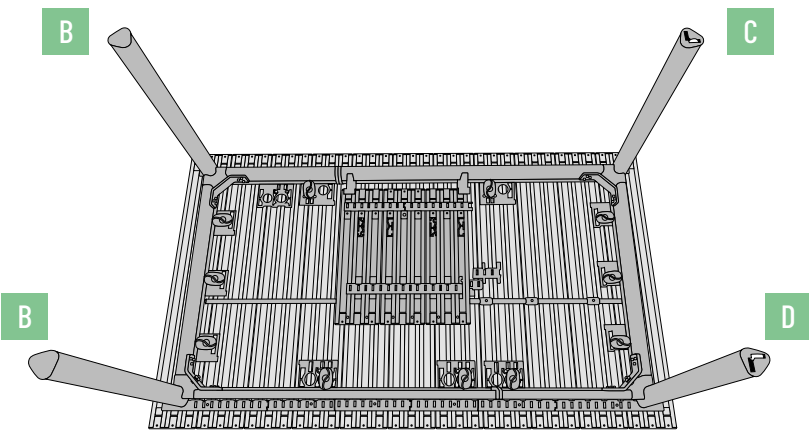

OK



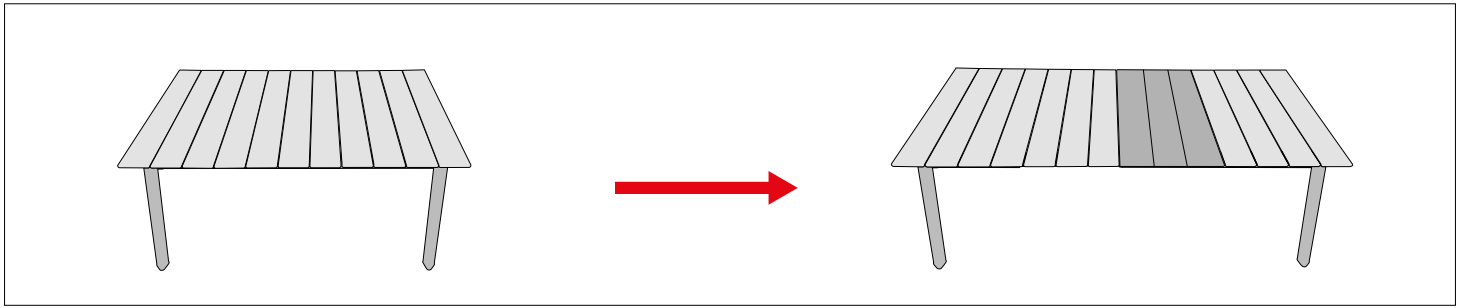

1

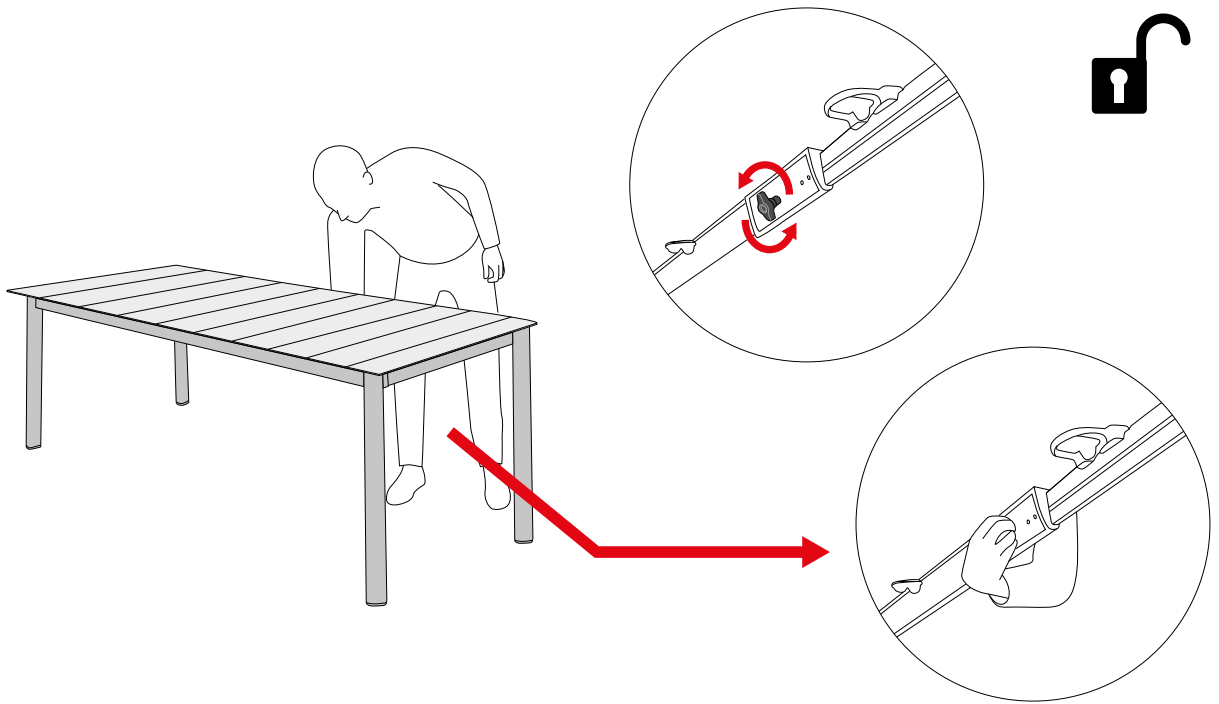

2

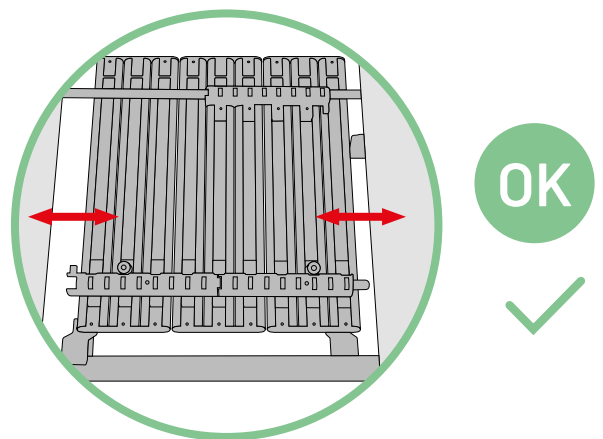
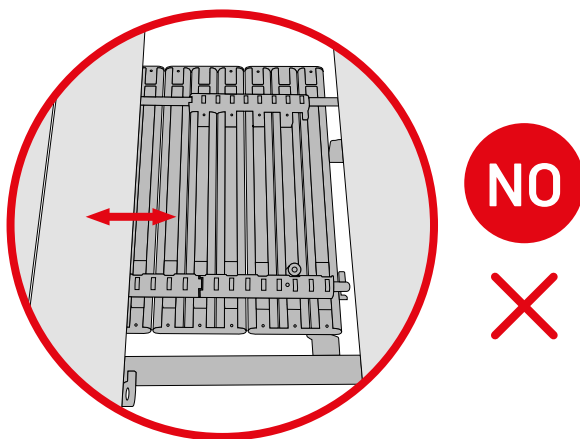
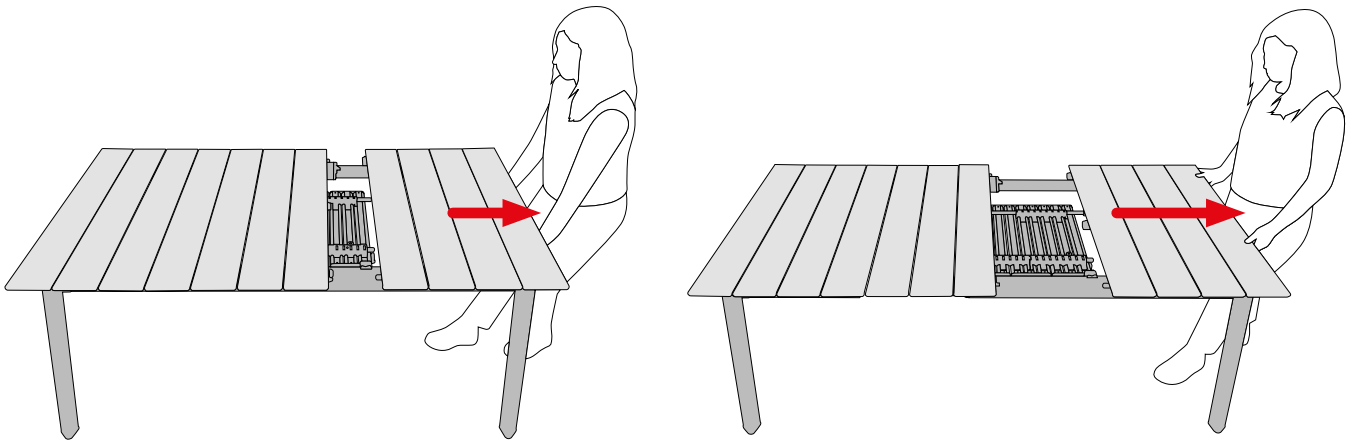

3

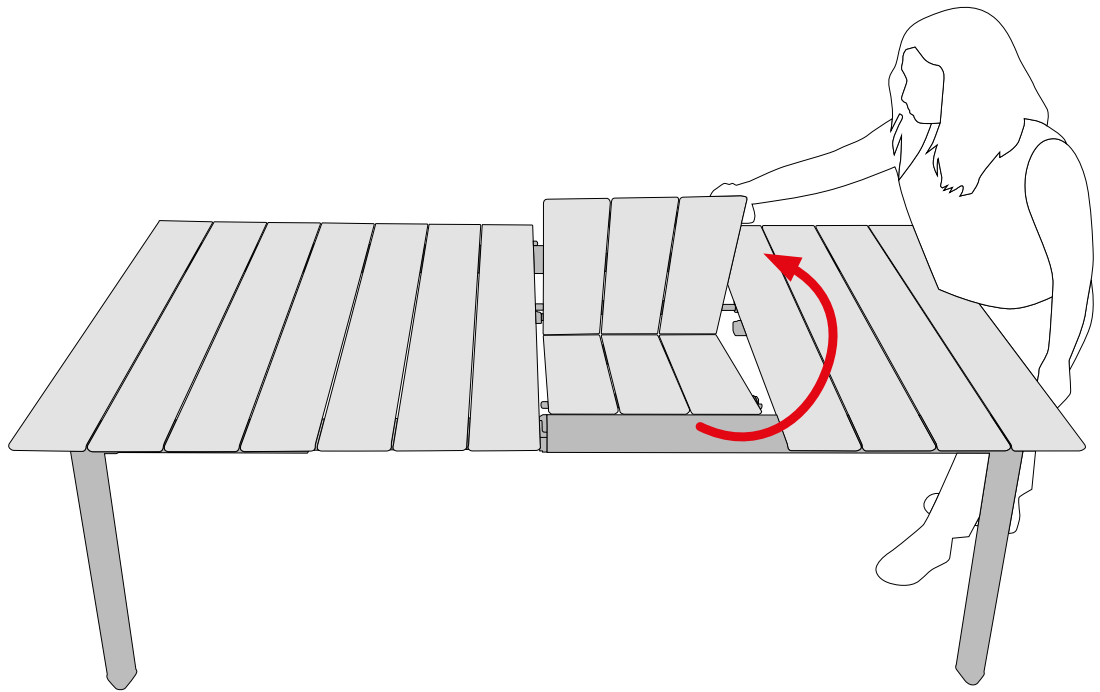

4

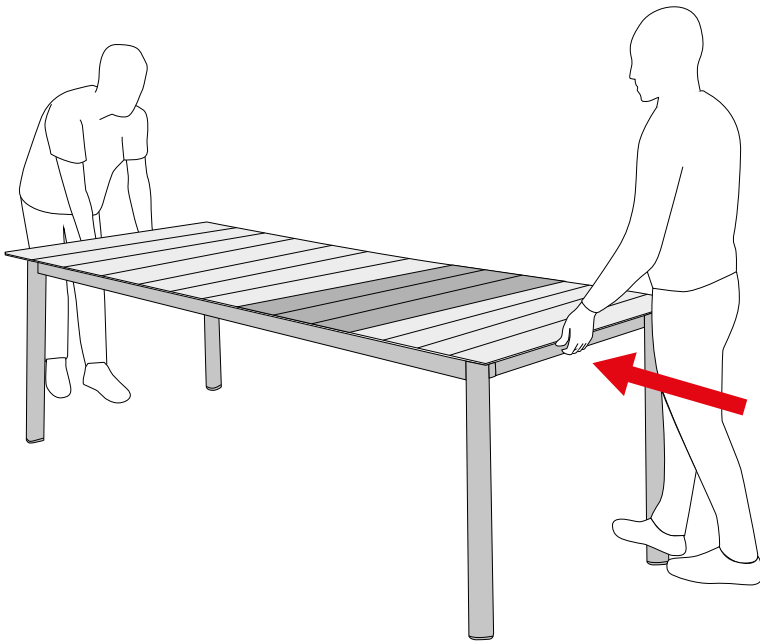

5

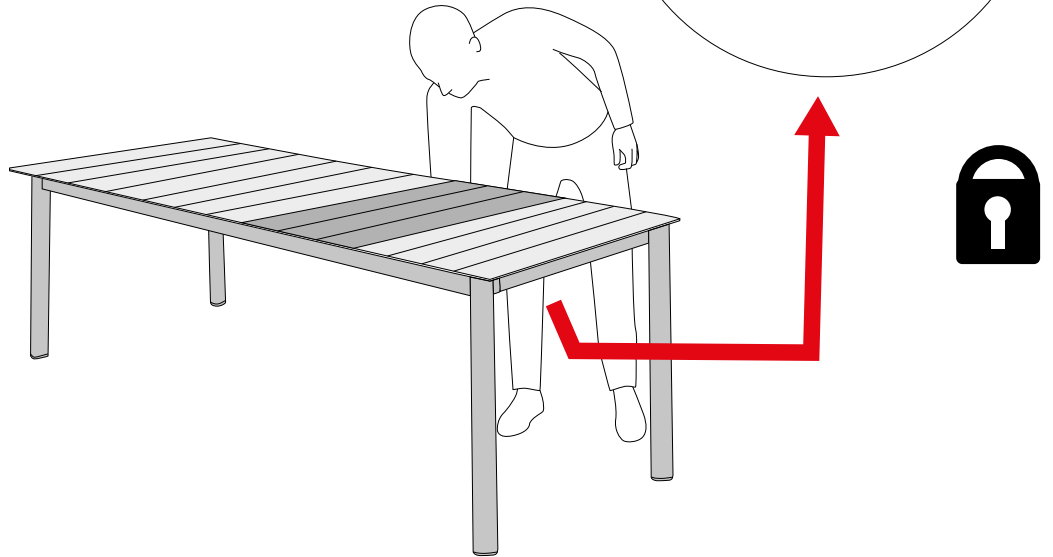

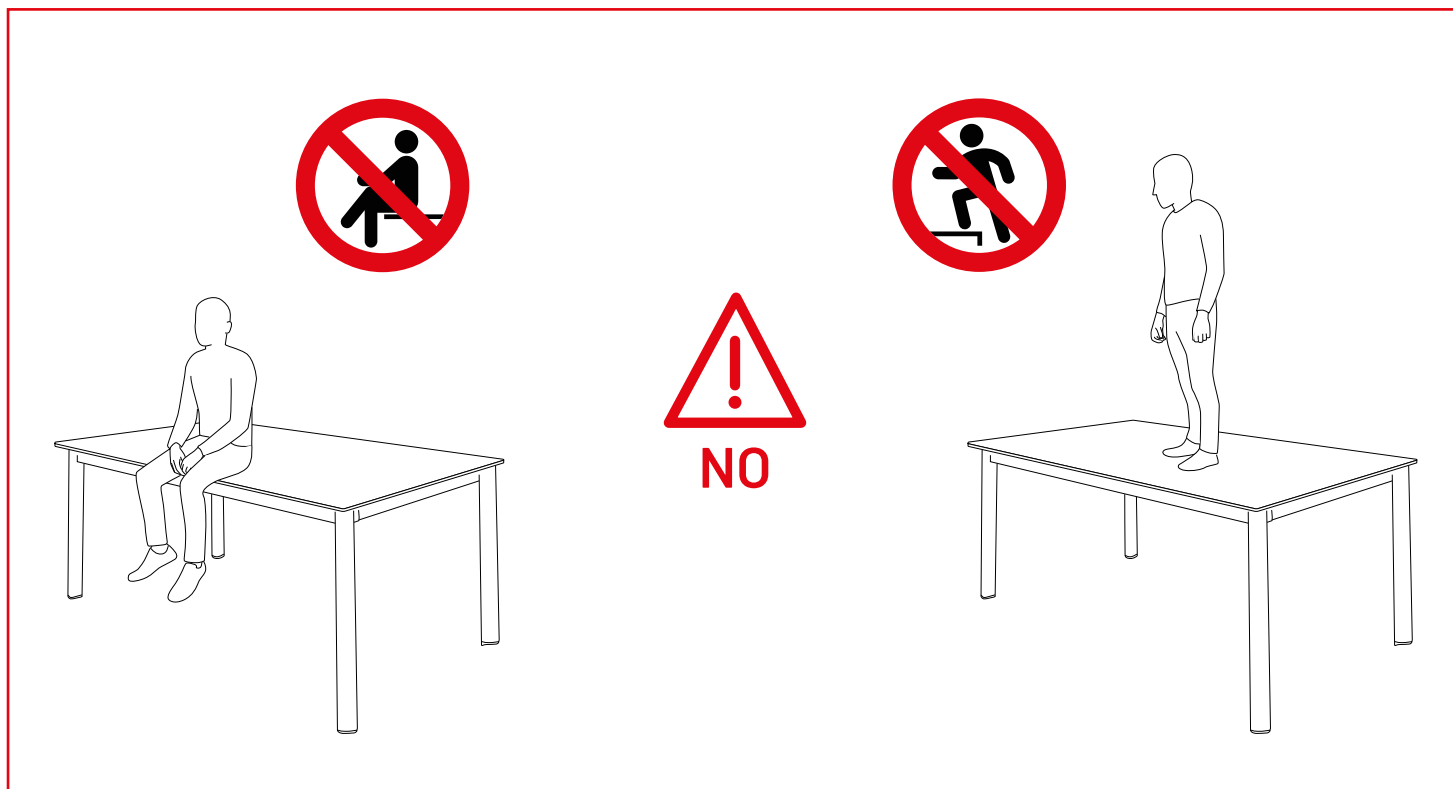

Positionner de manière stable sur un sol plan • To be placed in a stable position on level ground
 Stabil auf ebenem Boden positionieren • Stabiele plaatsing op een vlakke ondergrond
 Posizionamento stabile su una superficie piana • Colocar de manera estable sobre una superficie plana
 Colocar de forma estável sobre uma superfície plana • Placeres stabilt på et plant underlag
 Plasseres stabilt på et jevnt underlag • Placeras stabilt på en plan yta
 Ustawić stabilnie na równej powierzchni • Встановлювати стійко на рівну поверхню
 Umístít stabilně na rovný povrch

ORON 150 ALU

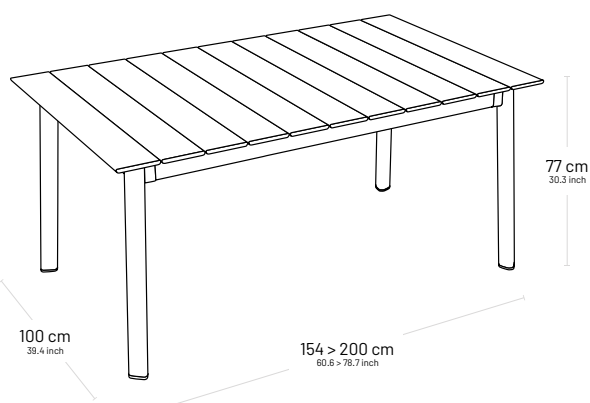

ORON 200 ALU

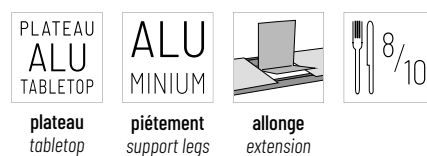
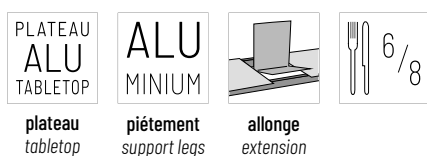
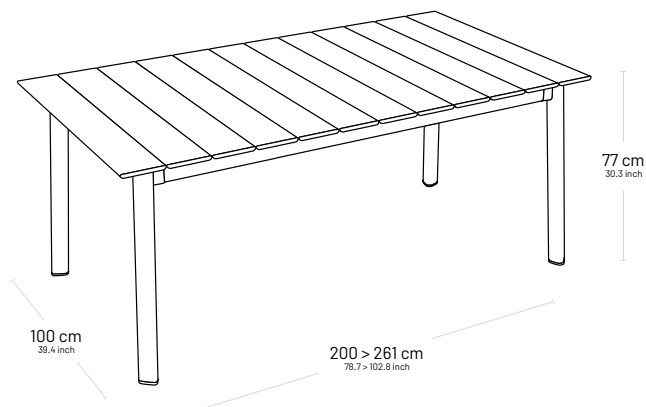

FR - Instructions d'entretien / maintenance

Pour l'entretien de votre mobilier nous vous conseillons de nettoyer à l'eau savonneuse votre table après chaque utilisation à l'aide d'une éponge coté non abrasif (ne pas utiliser de produits à base d'acide, de vinaigre et de chlore). Pour allonger la durée de vie de votre table, nous vous conseillons de la protéger avec les **housses de tables et chaises LAFUMA MOBILIER**.

ENG - Care/maintenance instructions

For cleaning your furniture we recommend you wash the table with soapy water after each use, using the **non-abrasive side** of a sponge (do not use products based on acid, vinegar or chlorine). To improve the lifetime of your table, we recommend you protect it with **LAFUMA MOBILIER table and chair covers**.

DE - Anweisungen zur Pflege / Instandhaltung

Zur Pflege Ihrer Möbel empfehlen wir Ihnen, Ihren Tisch nach jedem Gebrauch mit Seifenwasser und der **nicht scheuernden Seite** eines Schwamms zu reinigen (keine säurehaltigen Produkte, Essig oder Chlor verwenden). Um die Lebensdauer Ihres Tisches zu verlängern, empfehlen wir Ihnen, ihn mit **einer LAFUMA MOBILIER Schutzhülle abzudecken**.

NL - Onderhoudsinstructies

Om je meubels te onderhouden, raden we je aan om de tafel na elk gebruik schoon te maken met zeepwater en een spons, met de **niet-schurende kant** (gebruik geen producten op basis van zuur, azijn of chloor).

Voor een langere levensduur van de tafel raden we aan deze te beschermen met de **hoezen voor tafels en stoelen van LAFUMA MOBILIER**.

IT - Istruzioni per la cura / manutenzione

Per la manutenzione del tavolo, si consiglia di pulirlo con acqua e sapone dopo ciascun utilizzo, utilizzando una spugna **dal lato non abrasivo** (non utilizzare prodotti a base di acido, aceto e cloro).

Per prolungare la durata di vita dei vostri tavoli e delle sedie **LAFUMA MOBILIER vi consigliamo di proteggerli con le apposite custodie**.

ES - Instrucciones de mantenimiento

Le recomendamos que utilice agua con un poco de jabón y una esponja **no abrasiva** para limpiar la mesa después de cada uso (no utilice ácido, vinagre ni productos a base de cloro).

Para prolongar la duración de la mesa, le aconsejamos que la proteja con las **fundas para mesas y sillas LAFUMA MOBILIER**.

PT - Instruções de manutenção

Para a manutenção do seu mobiliário, recomendamos limpar a mesa com água e sabão após cada utilização, utilizando o lado **não abrasivo** de uma esponja (não utilizar produtos à base de ácido, vinagre ou cloro). Para prolongar a vida útil da sua mesa, aconselhamos protegê-la com as capas **para mesas e cadeiras LAFUMA MOBILIER**.

DA - Vedligeholdelsesinstruktioner

Til vedligeholdelse af dine møbler anbefaler vi at rengøre bordet med sæbevand efter hver brug, ved hjælp af den ikke-slibende side af en svamp (undgå produkter baseret på syre, eddike eller klor). For at forlænge bordets levetid anbefaler vi at beskytte det med **LAFUMA MOBILIER's overtræk til borde og stole**.

NO- Vedlikeholdsinstruksjoner

For vedlikehold av møblene anbefaler vi å rengjøre bordet med såpevann etter hver bruk, ved å bruke den ikke-slipende siden av en svamp (ikke bruk produkter basert på syre, eddik eller klor). For å forlenge levetiden på bordet anbefaler vi å beskytte det med **LAFUMA MOBILIER's trekk for bord og stoler**.

SV - Skötselinstruktioner

För att underhålla dina möbler rekommenderar vi att bordet rengörs med såpvatten efter varje användning, med den icke-slipande sidan av en svamp (använd inte produkter baserade på syra, vinäger eller klor). För att förlänga bordets livslängd rekommenderar vi att skydda det med **LAFUMA MOBILIER's skyddsöverdrag för bord och stolar**.

PL - Instrukcje konserwacji

W celu konserwacji mebli zalecamy czyszczenie stołu wodą z mydłem po każdym użyciu, korzystając z nieściernej strony gąbki (nie używać produktów na bazie kwasu, octu lub chloru). Aby wydłużyć żywotność stołu, zalecamy jego ochronę przy użyciu **pokrowców na stoły i krzesła LAFUMA MOBILIER**.

UK -Інструкції з догляду

Для догляду за вашими меблями рекомендуємо очищати стіл мильною водою після кожного використання, використовуючи неабразивний бік губки (не використовуйте засоби на основі кислоти, оцту чи хлору). Щоб продовжити термін служби столу, радимо захищати його за допомогою чохлів для столів та стільців **LAFUMA MOBILIER**.

CZ - Pokyny k údržbě

Pro údržbu vašeho nábytku doporučujeme čistit stůl mýdlovou vodou po každém použití, pomocí neabrazivní strany houbičky (nepoužívejte prostředky na bázi kyseliny, octa nebo chlóru). Pro prodloužení životnosti stolu doporučujeme chránit jej pomocí **potahů na stoly a židle LAFUMA MOBILIER**.



Digitalize este código QR para consultar o manual do seu produto



Scan denne QR-kode for at se brugervejledningen til dit produkt



Skann denne QR-koden for å se brukerveiledningen for produktet ditt



Skanna den här QR-koden för att se produktens bruksanvisning



Zeskanuj ten kod QR, aby zobaczyć instrukcję obsługi swojego produktu



Скануйте цей QR-код, щоб переглянути інструкцію до вашого продукту



Naskenujte tento QR kód pro zobrazení návodu k vašemu produktu

Lafuma®

6 rue Victor Lafuma
26140 ANNEYRON - FRANCE
Tel +33 (0) 4 75 31 31 31

www.lafuma-mobilier.com

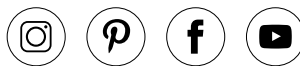

Imprimé sur papier recyclé - Printed on recycled paper



FR
Donnez ou recyclez
vos meubles.



Association



Magasin



Déchèterie



<https://quefairedemesdechets.fr>